

DATENBLATT

## FLUGGASTTREPPE | FGT 27.001-H-P-MG



Abbildung: FGT 27.001-H-P-MG

Die **FLUGGASTTREPPE | FGT 27.001-H-P-MG** der Blumenbecker Technik GmbH ist eine gezogene **mitgängergeführte Treppe** mit **veränderlicher Plattformhöhe**.

Die Stufen sind gelenkig mit den zweiteiligen Treppenwangen parallelogrammartig verbunden, so dass sich bei der Höhenverstellung die Stufenanzahl nicht verändert und die Stufen somit

immer waagrecht liegen.

Die Treppenstufen bestehen aus **rutschsicherem Alu-Spezialprofil** und sind für die vorgeschriebene **Belastung von 500 kg/m<sup>2</sup>** ausgelegt.

Die Treppengeländer, bestehend aus an Stielen angeordneten, Handläufen und Knieleisten mit Seitenverkleidung.

# SCHNELL AUFSTELLEN EINFACH BEDIENEN SICHER ARBEITEN

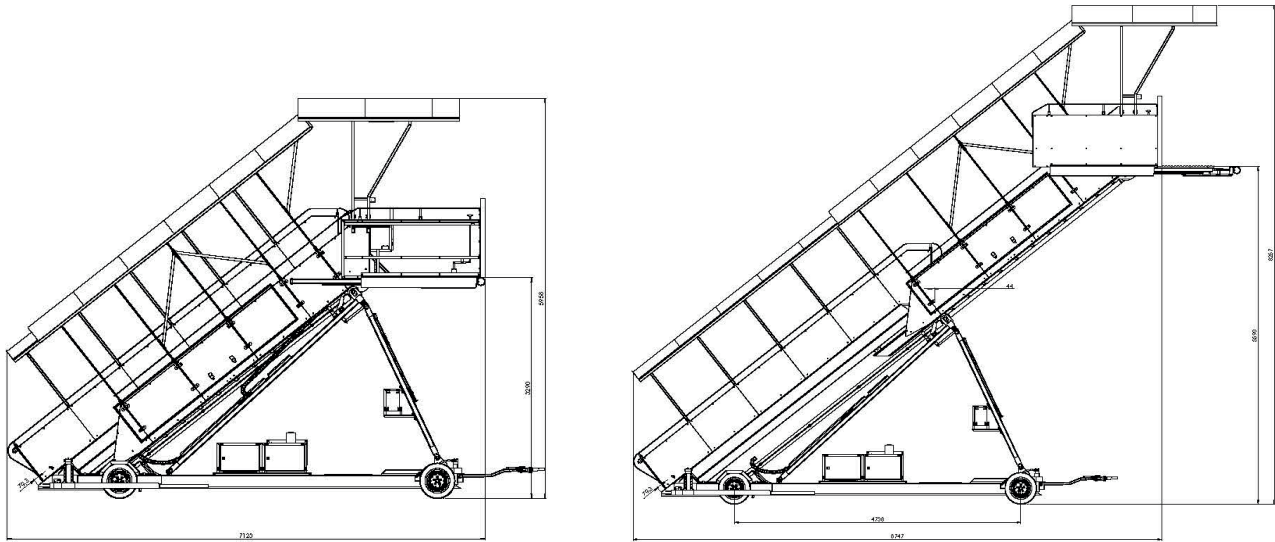

## ABMESSUNGEN

**Gesamtlänge (Zugdeichsel oben/unten)**

ca. 5570 mm/ 7680 mm

**Gesamtlänge (Plattform oben/unten)**

ca. 10000 mm/ 7130 mm

**Gesamtbreite**

ca. 2800 mm

**min. Gesamthöhe (schleppen)**

ca. 5960 mm

**max. Gesamthöhe**

ca. 8250 mm

**PLATTFORM**

**Breite**

ca. 2280 mm

**Länge**

ca. 2000 mm

**kleinste Plattformhöhe**

ca. 3300 mm

**größte Plattformhöhe**

ca. 5600 mm

**GEWICHT**

**Gesamtgewicht**

ca. 5730 kg

**max. zulässige Traglast**

500 kg/m<sup>2</sup>

**LEISTUNG**

**max. Fahrgeschwindigkeit**

25 km/h

**max. Windgeschwindigkeit**

40 kN

**Betriebsspannung**

24 V

**Ladespannung Primär/Sekundär**

230 V/24 V

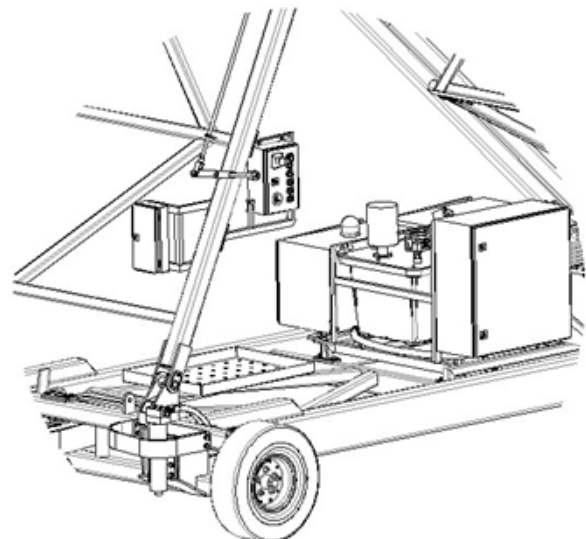
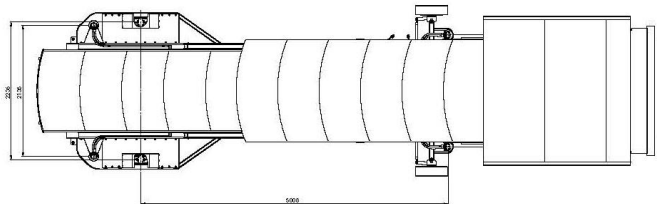

IHR ANSPRECHPARTNER

Vertrieb Flughafenbodengeräte

T: +49 34636 714-0

F: +49 34636 714-29

ZUR INTERNETSEITE

