

DATENBLATT

DOLLY | D 05.201-T-DR



Abbildung: DOLLY D 05.201-T-DR

Der Dolly D 05.201-T-DR der Blumenbecker Technik GmbH wurde für den **Transport von Paletten und Containern** unterschiedlicher Formate entworfen, konstruiert und gebaut. Die maximal zulässige **Belastung beträgt 1800 kg**.

Es können mehrere Dollies über Zugdeichsel und Anhängerkupplung aneinandergeschlossen werden. Weiterhin ist der Dolly D 05.201-T-DR **reparaturfreundlich** und kann **verzinkt oder in RAL-Farben lackiert** geliefert werden.

SCHNELL AUFSTELLEN EINFACH BEDIENEN SICHER ARBEITEN



Gesamtlänge (Deichsel oben)

3200 mm

Gesamtlänge (Deichsel unten)

4200 mm

Gesamtbreite

1800 mm

Radstand

1560 mm

max. Fahrgeschwindigkeit

25 km/h

Nettogewicht

630 kg

max. zulässige Belastung

1800 kg

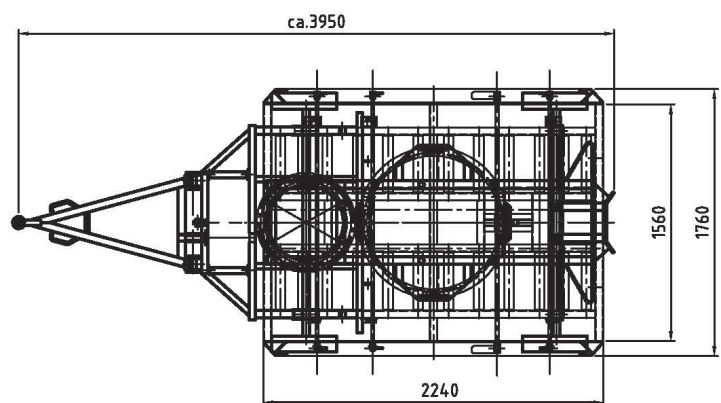
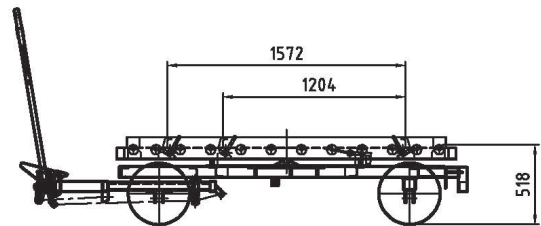

IHR ANSPRECHPARTNER

Vertrieb Flughafenbodengeräte

T: +49 34636 714-0

F: +49 34636 714-29

ZUR INTERNETSEITE

